



HUMEDORES EB/EBK

Disponibile en modelos de calefacción eléctrica.

La línea Revent de innovadora tecnología de horneado se ha creado para conseguir que cualquier pan alcance el nivel más alto. En el pan confiamos.

Revent™

In Bread We Trust

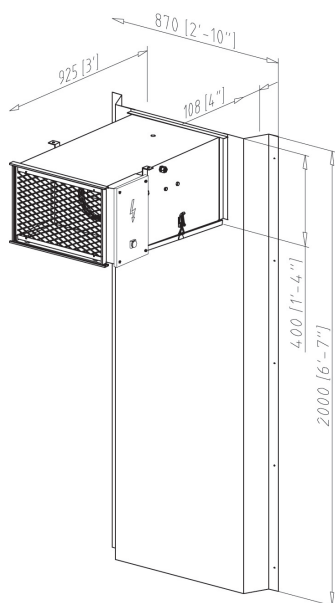

HUMEDOR EB-10*

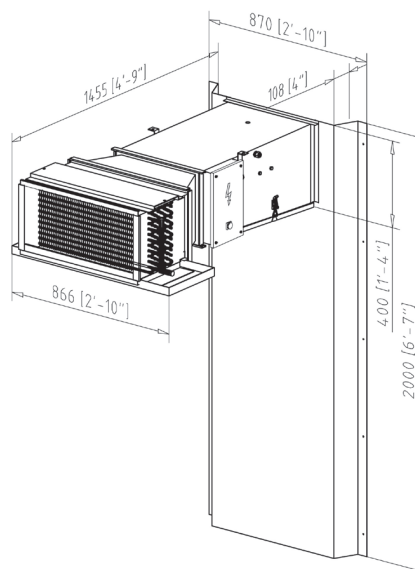

HUMEDOR EBK-10*

	EB-10					EBK-10				
	1	2	3	4	6	1	2	3	4	6
Unidades										
Calefacción	Electric									
Capacidad de calefacción, kW	10	20	30	40	60	10	20	30	40	60
Capacidad enfriamiento, kW						2,6	5,2	7,8	10,4	15,6
Capacidad enfriamiento, BTU						8800	17600	26400	35200	52800
Conexión eléctrica, kW	10,2	20,4	30,6	40,8	61,2	10,2	20,4	30,6	40,8	61,2
Capacidad de fermentación, m ²	0-6	6-12	12-18	18-24	24-36	0-6	6-12	12-18	18-24	30-36
Capacidad de fermentación, sqf	0-65	65-130	130-195	195-260	260-390	0-65	65-130	130-195	195-260	260-390

Desarrollo continuo de productos es un política de Revent. Por consiguiente, nos reservamos el derecho de cambiar especificaciones y/o diseño sin aviso. Imágenes o planos pueden incluir opciones de productos.

EB/EBK

El sistema de humidificación de EB/EBK es uno de los más sofisticados del mercado. Aún así es fácil de usar y mantener. Es un sistema poderoso ampliamente usado en panaderías mayoristas en todo el mundo.

Humedor EB-10

Este humidor está equipado con radiadores de una capacidad calorífica de 10 kW. La capacidad máxima calorífica por unidad es 65 sqf/ 6 m². Hasta 6 unidades de EB-10 pueden ser conectadas a una unidad de control.

Humedor EBK-10

Este humidor es para espacios combinados de retardado/fermentación. A diferencia del EB10 este humidor está equipado con una bobina de enfriamiento por el lado de la entrada del aire. Un compresor conveniente tiene que ser adquirido local – no suministrado por Revent – asimismo como válvula de expansión, filtro, contador de presión, válvula solenoide, vidrio de inspección y tubo. Estos componentes tienen que ser instalados por un ingeniero frigorífico local.

Representante de ventas Revent:



Revent International AB
PO Box 714, SE 19427 Upplands Väsby, Suecia
Teléfono + 46 8 590 006 00, fax +46 8 590 942 10
Correo electrónico info@revent.se, www.revent.com